

Use of a little oil or soap on threads makes driving screws much easier.

Appliquer un peu d'huile ou de savon sur le filetage des vis pour faciliter leur vissage.

El uso de un poco de aceite o jabón en las roscas facilita mucho la instalación de tornillos.

USE 1/8" DRILL BIT FOR ALL PILOT HOLES

UTILISER UN FORET DE 3,2 MM POUR TOUS LES TROUS PILOTES

USE UNA BROCA DE TALADRO DE 3.2 MM PARA TODOS LOS AGUJEROS PILOTOS

THIS CLOSER MAY BE INSTALLED ON RAIL AT TOP OF DOOR OR ON MULLION STRIP NEAR CENTER, WHICHEVER IS DESIRED  
**NOTE: BEFORE INSTALLATION, CHECK DOOR TO SEE THAT IT CLOSSES FREELY**

CE FERME-PORTE PEUT ÊTRE INSTALLÉ SUR RAIL AU SOMMET DE LA PORTE OU SUR LA BANDE PROCHE DU CENTRE, SELON LES PRÉFÉRENCES.

**REMARQUE : VÉRIFIER AVANT L'INSTALLATION QUE LA PORTE FERME LIBREMENT.**

SE PUEDE INSTALAR ESTE CERRADOR EN EL RIEL EN LA PARTE SUPERIOR DE LA PUERTA O EN UNA TIRA MONTANTE CERCA DEL CENTRO DE LA PUERTA; LO QUE SEA MÁS DESEABLE.

**NOTA: ANTES DE LA INSTALACIÓN REVISE LA PUERTA PARA VERIFICAR QUE SE CIERRA FÁCILMENTE.**

**STEP 1** - At desired height, attach jamb bracket to door frame using the four long screws provided. The open side of jamb bracket should be positioned 1/4" from the door on the door jamb. (See Fig. A)

**ÉTAPE 1** - Fixer le support de chambranle à l'encadrement de porte, à la hauteur souhaitée, à l'aide des quatre vis longues fournies. Le côté ouverture du support de chambranle doit se trouver à 6,35 mm (1/4 po) de la porte, sur le chambranle de porte. (Voir Fig. A.)

**PASO 1** - A la altura deseada, fije el soporte de jamba al marco de la puerta usando los cuatro tornillos largos que se suministran. El lado abierto del soporte de jamba debe colocarse a 6.35 mm (1/4") de la puerta tal como se muestra (vea la Fig. A).

**STEP 2** - Slide hold-open washer on rod. Using connecting pin, connect closer to jamb bracket. Hold-open washer should be positioned over lugs against closer tube as shown. This will give proper tension for installation. (Do not change until installation is completed.) (See Fig. B)

**ÉTAPE 2** - Glissez la rondelle de position d'ouverture sur la tige. Avec une goupille de contact, raccorder le ferme-porte au support de chambranle. La rondelle de position d'ouverture doit être installée par-dessus les ergots, contre le tube du ferme-porte, comme illustré. Cela assure la tension adéquate pour l'installation. (Ne rien changer avant que l'installation soit terminée.) (Voir Fig. B.)

**PASO 2** - Deslice la arandela de mantener abierta la puerta por sobre la varilla. Con la espiga de conexión, conecte el cerrador al soporte de jamba. La arandela de mantener abierta la puerta debe colocarse sobre los tetones contra el tubo del cerrador tal como se muestra. Esto proporcionará la tensión adecuada para la instalación. (No cambie esto sino hasta haber completado la instalación) (vea la Fig. B).

**STEP 3** - With door tightly closed, hold closer in level position, mark and drill 1/8" pilot holes. **CAUTION:** Do not drill holes all the way through the door. Fasten door bracket to door as shown using short screws (see Fig. C). Open door and move hold-open washer back of lugs on rod. Closer is now ready to operate. The closing speed may be regulated by turning adjusting screw (see Fig. D)

**ÉTAPE 3** - La porte étant étroitement fermée, maintenir le ferme-porte horizontal, marquer des trous pilotes de 3,2 mm (1/8 po) et les percer. **ATTENTION:** Ne pas transpercer la porte complètement pendant le perçage des trous. Fixer le support de porte à la porte comme indiqué, à l'aide de vis courtes (voir Fig. C). Ouvrir la porte et faire glisser la rondelle de position d'ouverture sur la tige, à l'arrière des ergots. Le ferme-porte est alors prêt à fonctionner. La vitesse de fermeture peut être réglée en tournant la vis de réglage (voir Fig. D).

**PASO 3** - Con la puerta firmemente cerrada, sostenga el cerrador en posición nivelada, marque y perforo agujeros piloto de 3.2 mm (1/8"). **ADVERTENCIA:** No perforo los agujeros de manera que atraviesen la puerta. Sujete el soporte de la puerta contra la puerta tal como se muestra mediante el uso de tornillos cortos (vea la Fig. C). Abra la puerta y mueva la arandela de mantener abierta la puerta hacia atrás de los tetones en la varilla. El cerrador está listo para funcionar. Se puede regular la velocidad de cierre mediante el giro del tornillo de ajuste (vea la Fig. D).

**FIG. A**

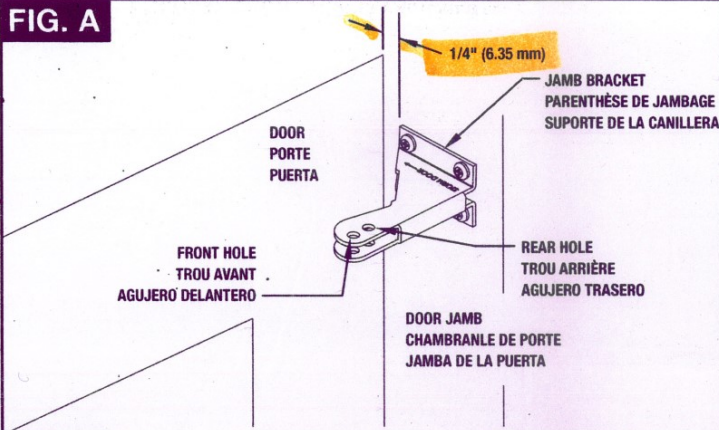

**FIG. B**

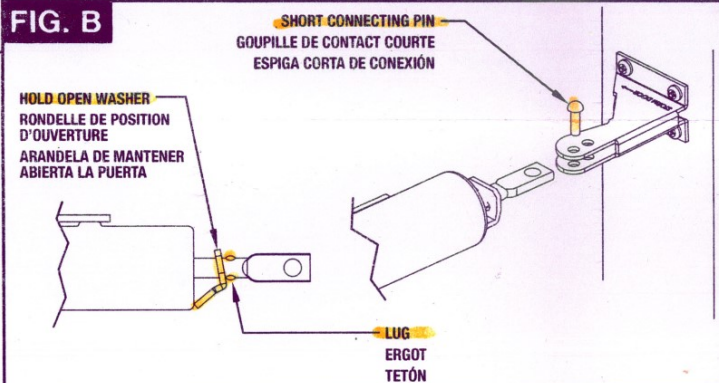

**FIG. C**

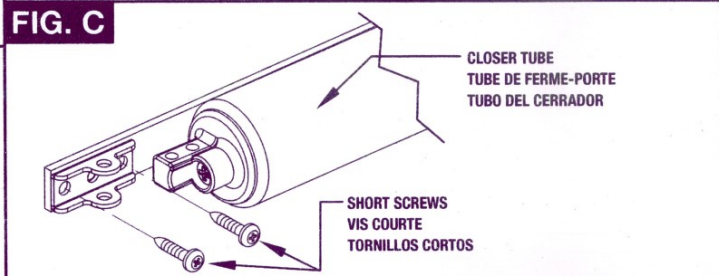

**FIG. D**

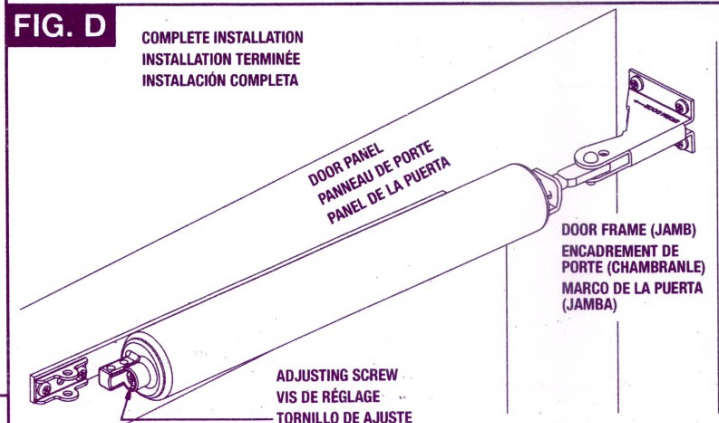

**CONTROLLED LATCHING POWER FEATURE**

Installed as directed, with the door closer attached to the FRONT hole of the jamb bracket, the by pass valve built into this closer will accelerate the closing speed of the door in the last few inches of travel. This attachment position is recommended when the glass storm panel is in place. If a smoother, more quiet closing action is desired, hold door open about 8" with hold-open washer, remove connecting pin from jamb bracket and relocated in REAR hole of bracket. This position is normally used when the screen panel is in place (see Fig. A).

**COMMANDE DE LA FORCE DE FERMETURE DE LA PORTE**

Quand la porte a été installée selon les instructions, avec le ferme-porte fixé au trou AVANT du support de chambranle, la soupape de dérivation installée à l'intérieur du ferme-porte accélère la vitesse de fermeture de la porte au cours des quelques derniers centimètres de sa course. Cette position de fixation est recommandée quand le contre-châssis en verre est mis en place. Si l'on souhaite une fermeture plus régulière et plus silencieuse, maintenir la porte ouverte sur environ 20 cm (8 po) à l'aide de la rondelle de position d'ouverture, enlever la goupille de contact du support de chambranle et la remettre en place dans le trou ARRIÈRE du support. On utilise normalement cette position quand le contre-châssis est mis en place (voir Fig. A).

**FUNCIÓN DE POTENCIA CONTROLADA DE CIERRE**

Si se instala tal como se indica aquí, con el cerrador de puerta fijado al agujero DELANTERO del soporte de jamba, la válvula de derivación integrada en este cerrador, acelerará la velocidad de cierre de la puerta durante los últimos centímetros de recorrido. Se recomienda esta posición de fijado cuando se coloca en su sitio el panel de vidrio para tormentas. Si se desea un movimiento de cierre más uniforme y silencioso, mantenga la puerta abierta aproximadamente 20 cm (8") con la arandela de mantener abierta la puerta, desmonte la espiga de conexión del soporte de jamba y colóquela en el agujero TRASERO del soporte. Esta posición es la que normalmente se utiliza cuando se tiene instalado en su lugar el panel de mosquitero (vea la Fig. A).